

盈餘管理之行為意圖：代理情境、道德發展與計畫行為理論之解釋

Behavioral Intention of Earnings Management: The Explanation of Agency Problem, Moral Development and Theory of Planned Behavior

顏信輝 / 淡江大學會計學系教授

Sin-Hui Yen, Professor, Department of Accounting, Tamkang University

張瑀珊 / 淡江大學會計學系助理教授

Yu-Shan Chang, Assistant Professor, Department of Accounting, Tamkang University

吳美奇 / 勤業眾信會計師事務所查帳員

Mei-Chi Wu, Auditor, Deloitte Taiwan

Received 2012/8, Final revision received 2014/2

摘要

本文以 Ajzen (1985) 提出之計畫行為理論 (TPB) 為研究架構，整合個人道德發展程度，考量於不同代理情境下，提出包括「態度」、「主觀規範」與「知覺行為控制」三構面的會計人員從事盈餘管理之行為意圖模式。本研究並將 TPB 三構面進行解構，連結盈餘管理、道德發展及代理情境進行探討，可更完整捕捉會計人員進行盈餘管理之行為意圖。研究發現計畫行為理論中僅有「態度」構面對會計人員之盈餘管理意圖具有顯著之解釋力，進一步分析顯示「利他性」之觀念灌輸最具有影響會計人員態度之能力；此外，代理情境與道德發展此二變數均會顯著影響我國會計人員從事盈餘管理之行為意圖，而且此二變數對盈餘管理意圖亦具顯著之交互作用。

【關鍵字】盈餘管理、道德發展、計畫行為理論

Abstract

Based on Ajzen (1985) Theory of Planned Behavior (TPB) and the concept of agency theory as well as moral development, this study proposes a behavioral intention model consisting of agency situation, moral development, and the three dimensions of TPB, including attitude toward the behavior, subjective norm, and perceived behavioral control. This study decomposes the above three factors into multi-dimensions in examining accountants' behaviors with regard to earnings management, moral development, and agency problem conditions to provide a comprehensive understanding of the behavioral intentions of earnings management. The main results of this study indicate that the "attitude" dimension is the only significant variable of TPB that explains the earnings management intention of accounting practitioners. Further analysis also suggests that the accounting practitioners' "attitude" could be more effectively influenced through inculcation of the concept of "altruism". In addition, the behavioral intention of accounting practitioners engaged in earnings management is significantly affected by agency situation and moral development. We find significant interaction between the two variables.

【Keywords】earnings management, moral development, Theory of Planned Behavior

壹、緒論

曾於 2007 年被財星 (Fortune) 選為「最被羨慕的公司」第一名之雷曼兄弟控股公司 (Lehman Brothers Holdings Inc.)，卻於 2008 年宣告破產，此事件除引發全球金融風暴外，再度讓投資人深刻體認到過度追求自利之人性貪婪與操弄財報之誠信喪失等道德問題，乃是企業經營之重大危機，美國民眾發起之佔領華爾街運動，或可謂是對管理階層過度自利行為之抗議反應。是以，近年來國內外監理單位紛紛加強制定相關法規與推動公司治理（例如美國沙賓法案、國內證券交易法增列薪酬委員會…等）。然而，沒有任何一項法規或是治理機制是萬靈丹，任何制度都需要重覆的檢驗和平衡 (Hill, 1999; Ho and Wong, 2001)。

在代理理論之觀點下，若公司管理者不是百分之百持有公司股權，就可能出現造成公司與股東財富損失之代理成本 (Jensen and Meckling, 1976)；在資訊不對稱及利益衝突之環境下，監督機制（公司治理或外部審計）可能無法完全避免管理階層之自利行為。Loebbecke, Eining, and Willingham (1989) 發現財務報表不實乃高層管理者最典型的犯罪手法，而從事盈餘管理即是財報不實之主因。惟亦有學者指出單以代理理論並不足以解釋管理階層之決策行為，仍須考量人類道德觀念之制衡效果，對高道德標準之經理人，就算存有資訊優勢與自利條件，基於人性之道德考量，經理人不一定會制定出如同代理理論所預測之反功能決策。是以激發本研究同時納入自利情境與道德發展兩變數，探討此兩變數對會計人員從事盈餘管理意圖之可能影響，並分析二者間是否存有交互作用。

財務報表之重大不實表達，可能源自於刻意之舞弊，但亦可能來自無心之錯誤，此二者之差異即在於行為之「意圖」。Ajzen (1985) 提出之計畫行為理論 (Theory of Planned Behavior; TPB) 被廣為作為捕捉行為意圖之模型。美國審計準則引用心理學對犯罪成因之理論，定義出舞弊發生的三大要件：誘因／壓力 (Incentives/Pressures)、機會 (Opportunities)、態度／合理化 (Attitudes/Rationalizations)。是以若能於研究中同時整合此三項要件，當可對盈餘管理行為有更全面性之了解。本研究將以心理學之計畫行為理論 (TPB)（含態度構面）為架構，整合代理問題情境（是否存在誘因與機會）與道德發展（是否將之合理化）此二重要變數，構建我國會計人員進行盈餘管理行為意圖之心理模式。

本研究蒐集 158 位上市櫃公司之主辦會計與會計碩士在職專班學生之有效樣本，採用 ANCOVA 檢定以及結構方程模式 (Structural Equation Model; SEM) 分析方法檢定研究假說，主要實證發現如下：1. 計畫行為理論之三構面中，僅「態度」對盈餘管理意圖呈現正向顯著影響，而「主觀規範」與「知覺行為控制」並不具顯著解釋力。本研究進一步解構態度構面之細項得知「利他性」最能顯著影響會計人員從事盈餘管理的「態度」；2. 會計人員從事盈餘管理之行為意圖會因代理情境的不同（有無存在自

利誘因與資訊優勢之機會) 而有顯著差異，此發現說明在管理制度設計上若能減少資訊不對稱，確實能防止盈餘管理之進行；3. 會計人員的道德發展程度亦顯著影響其從事盈餘管理的行為意圖，高道德發展程度者進行盈餘管理之意圖顯著低於低道德發展程度者；4. 代理情境與道德發展此二變數具有顯著之交互作用，亦即高道德發展程度者不論在是否出現自利誘因與資訊優勢條件下，其盈餘管理之意圖並無顯著差異，然而低道德發展者即具顯著差異，支持提昇會計人員道德發展之努力，應為防止盈餘管理之有效做法。

本文研究貢獻如下：第一、國外會計文獻已引進 TPB 架構探討公司管理階層報導舞弊財務報表之行為意圖 (Carpenter and Reimers, 2005)，然而國內迄今尚未見有引用 TPB 之已發表會計文獻出現，本文有助開啟國內會計領域於此議題之研究範疇。其次，本研究將計畫行為理論連結道德發展及代理情境等影響盈餘管理之重要變數，相較於過去相關研究能以更全涵的角度分析各重要變數之可能關係，更完整地捕捉影響我國會計人員盈餘管理意圖之心理歷程。第三、本研究進一步將計畫行為理論之三項構面進行解構並個別探討，深入更細微之思考面向，透過本文之研究發現對實務界與教育界如何減緩盈餘管理行為，具體提出了努力之參考方向。最後，雖然盈餘管理行為一直受到各界廣為重視，但學術上對於此議題之相關研究，多採檔案資料研究法進行，較少直接捕捉當事人的心理因素。本文係以實驗法進行，從心理層面探討會計人員進行盈餘管理的意圖，再輔以代理問題與道德行為之影響。透過本研究之提出，應有助補充由資本市場角度探討盈餘管理之層面，而拓展由個人心理層面分析盈餘管理的思維，以相互補充不同研究方法之盈餘管理研究。

本文結構如下，除第壹節緒論，說明研究動機與主要發現外，第貳節為文獻探討，就代理問題、道德發展與計畫行為理論來建立本文相關假說，第參節為研究方法，說明本文之間卷設計、施測程序與統計方法等，第肆節報導本文主要研究結果，最後為結論、啟示、限制與建議。

貳、文獻探討與假說建立

一、計畫行為理論

Ajzen and Fishbein (1975) 提出理性行為理論 (Theory of Reasoned Action; TRA)，其基本假設為「個人大部分的行為是出自於自己理性的意志控制之下」，然而在實際運用下，行為並非只受到理性的意志控制所影響，因此 TRA 對於不完全由個人意志所能控制的行為，往往無法給予合理的解釋。Ajzen (1985) 為提高該模式的適切性，對該模式加以發展而提出一個較為完整的行為意圖模式，稱為計畫行為理論 (TPB)。計畫行為理論已被廣泛應用於許多領域：如預測盜版軟體之使用 (林鴻南與廖則竣，2011)、醫療領域 (涂珮瓊、許文耀、張正雄與陳盈如，2011)、運動相關研究 (許

建民，2006；邱奕文，2011）等。

計畫行為理論指出行為意圖 (Behavior Intention; BI) 為預測及解釋其行為的最佳指標，行為意圖係指反映個人從事某特定行為 (Behavior; B) 的意願，由對該行為的態度 (Attitude Toward the behavior; AT)、主觀規範 (Subjective Norm; SN) 以及知覺行為控制 (Perceived Behavioral Control; PBC) 三構面所組成。TPB 推論若個人對該行為所持的態度愈正面、所感受到周遭的壓力愈大，以及對該行為認定的實際控制愈多，則個人從事該行為之意圖將愈強烈，且即使其行為不完全在意志的控制下時，知覺行為控制亦可能直接對該行為產生影響，其理論結構如圖 1 所示。以下說明計畫行為理論各構面之相關觀念：

(一) 態度 (Attitude Toward the behavior; AT)

行為意圖的第一個決定因素為「態度」，指個人對該特定行為所持的正負面評價，其衡量由 (1) 「行為信念」(Behavioral Belief; B_i)：係個人對從事某特定行為所可能導致的結果信念，及 (2) 對該行為的「結果評價」(Outcome Evaluation; E_i) 之乘積和所構成。Ajzen and Fishbein (1975, 1980) 認為當個人對於行為的態度愈正向，其行為意圖則愈強。其函數式如下：

$$AT = \sum_{i=1}^l B_i * E_i$$

B_i = 對從事某行為後，所導致第 i 項結果的信念

E_i = 個人對第 i 項結果的評價

l = 行為信念的數目

本文認為當會計人員對從事盈餘管理之態度愈正面時（如盈餘管理能讓公司盈餘維持平穩成長，讓投資人有信心繼續投資公司並進而增加會計人員自身之利益），會計人員愈會受到正向態度的影響而進行盈餘管理，故形成假說 1a 如下：

假說 1a：會計人員對盈餘管理「態度」之認知，顯著影響其從事盈餘管理的行為意圖。

(二) 主觀規範 (Subject Norm; SN)

第二項影響行為意圖的因素是「主觀規範」，係指個人對於是否從事某特定行為所感受到的壓力，亦即特定重要的個體或團體對於個人是否從事某特定行為所發揮的影響力；其衡量可由 (1) 「規範信念」(Normative Belief; NB)：係指個人對特定重要個體或團體認為他是否應該從事某項行為的信念，以及 (2) 「依從動機」(Motivation to Comply; MC)：個人是否願意依從重要個體或團體的程度之乘積和所構成，函數式如下：

$$SN = \sum_{j=1}^m NB_j * MC_j$$

NB_j = 個人覺得第 j 個參考對象認為他是否應該採取某項特定行為的信念

MC_j = 個人依從第 j 個參考對象的動機

m = 參考對象的數目

本文認為若會計人員受到較大的壓力（可能來自管理階層或同事），且其願意遵照指示之程度愈大，則會計人員進行盈餘管理的意圖會較大，故形成假說 1b 如下：

假說 1b：會計人員對盈餘管理之「主觀規範」認知，顯著影響其從事盈餘管理的行為意圖。

(三) 知覺行為控制 (Perceived Behavioral Control; PBC)

計畫行為理論與理性行為理論不同之處，乃於模式中增加了「知覺行為控制」為第三個變項。所謂知覺行為控制係指個人在從事某特定行為時所感受到可控制的程度，因此若當個人認為自己所擁有的資源與機會愈多，則知覺行為控制就愈強；其衡量可由 (1)「控制信念」(Control Beliefs; CB)：指個人對自己所擁有採取某項行為的資源、機會或阻礙多寡的認知，以及 (2)「便利性知覺」(Perceived Facilitation; PF)：指這些資源、機會或阻礙對行為的影響程度之乘積和所構成，函數式如下：

$$PBC = \sum_{k=1}^n CB_k * PF_k$$

CB_k = 個人覺得其擁有第 k 個因素多寡的信念

PF_k = 個人覺得第 k 個因素對其採取行為的重要性

n = 行為信念的數目



圖 1 Ajzen (1985) 計畫行為理論結構圖

在知覺行為控制方面，當會計人員感覺從事盈餘管理之可控制性愈高時，會計人員將有較高意圖從事盈餘管理，反之，當會計人員對於從事盈餘管理之可控制性愈低時（例如若要進行盈餘管理必須要說服其他同事甚至主管），則會計人員從事盈餘管理之意圖將會較小，以形成假說 1c 如下：

假說 1c：會計人員對盈餘管理之「知覺行為控制」認知，會顯著影響其從事盈餘管理的行為意圖。

值得一提的是，由於計畫行為理論的各信念結構是屬於單一構面 (Unidimension) 的型態，而此種獨一的信念是無法幫助研究者清楚地瞭解信念的形成，因此也受到部分學者的批評 (Shimp and Kavas, 1984)。許多研究證實若將信念予以解構 (Decomposition) 成多個構面 (Multidimensional) 的型態，協助研究者清楚地瞭解信念與行為意圖之間的關係，及瞭解何種因素對行為意圖的影響力較大 (Taylor and Todd, 1995b)。Moore and Benbasat (1991) 及 Taylor and Todd (1995a, 1995b) 將態度構面解構為知覺有用性、知覺易用性與相容性；將主觀規範解構為主群體與次群體；以及將知覺行為控制解構為自我效能、資源便利狀態與科技便利狀態。其他學者依照不同研究主題對 TPB 之主要三構面進行不同解構。本研究依據研究目的，將態度構面解構為利他性、自利性和負面效果；將主觀規範構面解構為主群體和次群體；以及將知覺行為控制構面解構為自我能力與便利狀態，分別敘述如下：

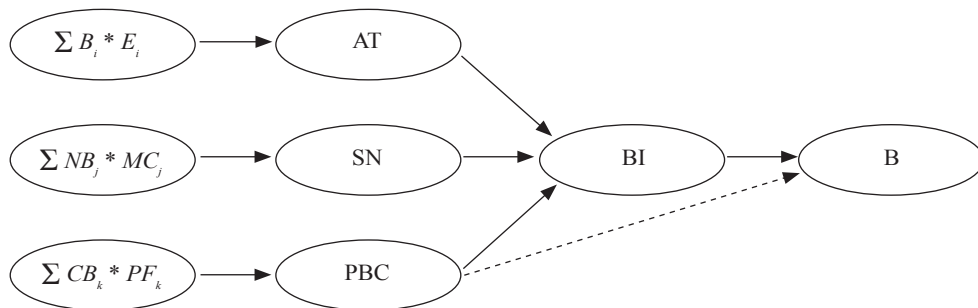
1. 態度信念結構

由於行為信念係指個人採取某項行為時，所預期發生的結果或達到的目標。本研究參考 Gillett and Uddin (2002)、朱斌好、葉旭榮與黃俊英 (2002)、汪明生、陳正料與林錦郎 (2005) 以及池文海、林憬、王智永與張明暉 (2011) 將會計人員對盈餘管理的態度區分為利他性、自利性與負面效果：

- (1) 利他性 (Altruism; ALT)：利他行為係指在對自己無報酬的期待下，願意幫助他人的行為，包括可以為公司帶來的利益，如：避免公司股價下跌或避免往來銀行對公司財務狀況失去信心等。
- (2) 自利性 (Self-Interest; SI)：自利指為增進個人利益的行為動機，而利益可分為有形的（如金錢報酬）與無形的（如他人讚賞），包括提高個人的升遷機會與肯定自己的專業能力等。
- (3) 負面效果 (Negative Effect; NE)：從事某項行為除了可得到正面的結果，亦可能導致負面的結果，而這種具風險性的負面結果對個人是否從事該行為的態度將可能造成影響，例如：本期認列較低的資產減損，將可能對下期淨利造成不利的衝擊等。

2. 規範信念結構

Ajzen and Fishbein (1980) 認為人們通常會為個人行為尋求社會上的支持，因此社

會人際網絡之普遍認定（及社會規範）將影響個人之行為意圖，社會普遍對現況的認定，成為個人行為決定之重要影響因素，故個人行為除了受到自我內在歷程的影響外，亦會受到與自己接觸的群體所影響。陳協勝、吳濟華與朱斌妤 (2002)、汪明生等 (2005) 與黃日証與林承賢 (2013) 皆依據規範來源的參考群體分為主群體與次群體。本研究亦將影響會計人員的參考群體依此分類：

- (1) 主群體 (Primary Group; PG)：指與自己經常面對面互動的群體。本研究將公司的主管、同事、簽證會計師與主管機關列為主群體的成員，其理由為這些參考群體對於會計人員是否進行盈餘管理行為具有直接的影響力。
- (2) 次群體 (Secondary Group; SG)：指與自己很少或無法面對面互動的群體。在本研究中除了上述的主要群體外，其他可能會影響會計人員的決策之群體皆列為次群體，如公司股東、債權人或分析師等。

3. 控制信念結構

多數研究將行為控制信念分解為自我能力與便利狀態兩構面（朱斌妤等，2002；汪明生等，2005；池文海等，2011；黃日証與林承賢，2013），本研究亦直接引用此分類：

- (1) 自我能力 (Self-Efficacy; SE)：指個人對於採取某項行為所需的內在自我能力評估，例如：當所提列的較低減損金額被質疑時，是否知悉如何答辯。
- (2) 便利狀態 (Facilitating Condition; FC)：指個人採取某項行為所需的外在促進條件，例如：對於相關會計的處理，會計人員是否被充分授權。

二、代理問題與盈餘管理意圖

企業組織係由利害關係人間的契約所組成，這些契約的當事人若存在自利行為，且當公司監督機制無法控制時，將會對企業形成代理成本，傷害其他利害關係人之權益 (Sunder, 1997)。管理階層為了自身之紅利、升遷等自利因素，在具有資訊優勢之條件下，可能企圖進行盈餘管理操縱損益，形成代理問題。

部分學者採實驗法操弄代理情境，比較於是否出現自利條件（同時具有資訊優勢之機會且存有自利之誘因），代理人制定逆選擇或是道德風險決策之差異。若主理人與代理人均能取得相同之資訊，則即使代理人有誘因從事自利行為，也會因為考量主理人會獲取相關資訊之客觀條件而不敢進行；同理，即使代理人存在獲取資訊之優勢，但當代理人主觀上並無誘因進行自利行為時，也不會出現進行傷害主理人之行為 (Eisenhardt, 1989; Harrison, Chow, Wu, and Harrell, 1999; 黃振豐與張寶光, 2008)，亦即須於客觀條件上存在資訊不對稱之情況與主觀意圖具獲取更多利益之誘因動機此二條件同時具備時，代理情境才會成立。

Salter and Sharp (2001) 以承諾續擴 (Escalation of Commitment) 之情境為例，研究

發現經理人員若具有自利的誘因及資訊優勢之機會，較傾向制定滿足自己利益卻可能傷害組織整體利益的反功能決策。於不同國家之研究多得到相似之發現，顯示代理理論解釋承諾續擴之決策行為，是不太具有國界差異的。例如：Booth and Schulz (2004) 以澳大利亞之中階公司管理人員為研究樣本，結果發現不論有無代理問題，當道德環境很強時，能有效減少管理人員繼續進行失敗專案之傾向，顯示建立道德環境為企業之重要事項。Chang and Yen (2007) 以平均工作年資有 12.17 年之台灣經理人為受試者，發現道德發展程度與逆選擇會顯著影響其決策之制定；且此二變數具顯著交互作用：當逆選擇之情況存在時，相較於較低道德發展之受測者，較高之道德發展受測者，較不會傾向持續進行失敗之方案。黃振豐與張寶光 (2008) 以中國大陸為研究對象，發現代理問題及道德環境均對經理人對可能失敗的專案之道德判斷產生顯著影響，且代理問題與組織道德環境間存在交互作用。

股東（主理人）為使公司管理階層及員工（代理人）對公司有付出較高之努力，常制定以公司盈餘為基礎之績效考核及紅利激勵制度，此時管理階層基於自利誘因進行盈餘管理之意圖將更強。例如：當公司設有盈餘門檻指標時，管理者經常將小額損失調整成小額盈餘 (Hayn, 1995)，且除應計項目之操弄外，管理階層也會將會計數字調整進位 (Caneghem, 2004)。基於上述文獻之回顧，本研究認為在代理情境下，有無存在自利誘因與資訊優勢之機會，將會影響決策者的決策行為，故假說 2 如下：

假說 2：會計人員於同時存在代理情境之自利誘因與資訊優勢之機會時，其進行盈餘管理之行為意圖，高於同時未存在自利誘因與資訊優勢之機會。

三、道德態度對行為影響之相關實證研究

除探討代理情境之影響外，Rutledge and Karim (1999) 尚以承諾續擴為議題分析道德變數之可能影響，研究結果發現決策者之道德發展水準高低，顯著影響其承諾續擴之決策。高道德發展水準者，從事承諾續擴之反功能決策的意願，顯著低於道德發展水準較低之經理人。Rutledge and Karim (1999) 認為這樣的結果顯示經理人員的自利行為將因道德因素而受到約束，而使代理理論無法類推到所有會計基礎的經濟決策上。前述 Booth and Schulz (2004) 及 Chang and Yen (2007) 亦均同樣發現道德發展程度會影響經理人之道德決策判斷。

Ponemon (1992) 以某國際性會計師事務所的審計人員做為研究對象，利用道德判斷測驗量表 (Defining Issues Test; DIT) 探討道德推理水準與低報工時間的關係，研究發現審計人員低報工時與其道德推理水準有顯著關係。Cummings, Dyas, Maddux, and Kochman (2001) 以 145 位學生為對象，調查受試者 DIT 量表及包含 41 項在校不當學習行為量表 (Academic Misconduct Survey; AMS) 與道德態度之關係，研究結果顯示受試者的道德推理水準可能會影響道德行為，但證據力並不強。顏信輝與沈耀祖 (2004) 發現

台灣受試者之道德哲理與盈餘管理態度間具有關連性，顏信輝與楊淑玲 (2004) 及顏信輝與簡穗 (2004) 另以不同道德發展之衡量方式進行研究，亦均發現我國會計人員之道德發展程度與其行為間具有顯著關聯。根據上述文獻之實證發現，形成假說 3 如下：

假說 3：高道德發展程度之會計人員從事盈餘管理之行為意圖，較低道德發展程度者為低。

前述 Rutledge and Karim (1999) 及 Chang and Yen (2007) 均發現道德發展與代理情境此二變數呈現顯著之交互作用，亦即代理情境對承諾續擴決策之影響只對低道德發展程度者具有顯著差異，對高道德發展程度者，不論是否具有自利誘因與資訊優勢之機會，均較不會制定出傷害組織利益之反功能決策。黃振豐與張寶光 (2008) 以中國大陸經理人為研究對象亦有相同發現。不過前述諸研究均係以承諾續擴之決策為議題，此等變數對財報盈餘管理意圖之影響是否亦是相同，並未見有直接研究證據。基於前述文獻，形成假說 4 如下：

假說 4：會計人員道德發展程度與代理情境對其盈餘管理行為意圖之影響具有交互作用：代理情境對盈餘管理行為意圖之影響程度，低道德發展程度者將顯著高於高道德發展程度者。

參、研究方法

一、研究工具

本研究採實驗法以資產減損之決策做為財報盈餘管理的案例背景¹，使用兩個不同的代理情境，分別為「同時存在自利誘因與資訊優勢（情境 1）」與「同時未存在自利誘因與資訊優勢（情境 2）」。在自利誘因與資訊優勢組下，決策情境與問題係假設公司去年的營收明顯滑落，並遠低於公司財測及分析師的預期，主要操弄包括：1. 在資產負債表日時，公司內部已先行進行資產減損測試，雖尚未與會計師進行相關討論，但依據公司內部的初步評估結果發現該資產減損的金額非常龐大；2. 身為公司會計主管的受試者，目前持有公司許多股票；3. 獎金酬勞是依據公司訂定的淨利作為發放與否的標準。在上述之決策情境下，受試者存有高度自利誘因且具資訊優勢。

在同時未存在自利誘因與資訊優勢組下，決策情境與問題與「同時存在自利誘因

1 國內外均有許多文獻在探討資產減損及盈餘管理間之關係 (Duh, Lee, and Lin, 2009; Chen, Chen, Su, and Wang, 2004; Riedl, 2004; Rees, Gill, and Gore, 1996; Elliott and Shaw, 1988; 曾小青、李貴富、王全三與黃秋冬, 2011; 顏信輝與曹嘉玲, 2009; 林有志與廖宜鋒, 2006)，係由於公報賦予企業相當彈性之判斷空間，使得資產減損涉及較高之判斷程度，且該資訊難以被外部人所取得或是較難直接證明企業資產減損不當，更由於資產減損金額並不影響公司現金流量，卻會直接對財務狀況表及損益表造成影響等特性，使資產減損成為企業管理階層進行盈餘管理之工具之一，故本文援以資產減損為背景進行問卷設計。

與資訊優勢組」同，然而此組之主要操弄包括：1. 在資產負債表日公司已進行資產減損測試，同時已與會計師進行相關資產減損金額的討論與評估，會計師初步認為公司應提列龐大的減損金額；2. 身為公司會計主管的受試者，目前並未持有公司任何股票；3. 獎金酬勞非依據公司淨利的多寡作為發放標準，而是以固定的方式支付。在此種決策情境下，受試者並未存在高度自利誘因且未具有資訊優勢。實驗採受試者間設計，以受試者表達其從事盈餘管理（即認列較少之減損金額以提高財報之淨利）之傾向為應變數。

計畫行為模式量表之問項內容則依據 Gillett and Uddin (2002) 所發展的問項再加以修訂而成，共計七大題，所有量表採七點尺度李克特量表或語意差異量表來衡量，計分方式使用 +1 到 +7 的單極計分法。有關測量個人的道德發展階段，本研究使用 Gibbs, Basinger, and Fuller (1992) 發展之 Sociomoral Reflection Measure — Short Form (SRM-SF) 量表，再依其修訂成 SRM-SF 量表中文版作為研究工具，共有十一題問項，依據 Gibbs et al. (1992) 的參考手冊標準予以評量受測者的道德發展階段，所得分數 (SRMS) 介於 1 到 4 分，分數愈高代表個人道德發展階段愈高，反之則愈低²。

由於本研究議題涉及盈餘管理之道德判斷，為使研究結果更加周延，故增加控制受試者社會期望偏誤 (Social Desirability Bias) 之設計。本研究同時詢問受試者「若此情境發生在我的朋友身上，我認為我的朋友將會從事盈餘管理的可能性」與「我會從事此行動的可能性」，對二者進行成對樣本 t 檢定；其結果顯示朋友將進行盈餘管理之可能性（平均數 4.66）高於自己從事盈餘管理之可能性（平均數 4.20），此二平均數之差異達顯著水準（t 值 = -4.181，p value < 0.001），顯示受試者在回答其行為意圖問項時，可能存有社會期望偏誤情形。因此本研究於後續檢定假說時，將以自我行為意圖問項和我認為同儕行為意圖問項二者之差（即受試者社會期望偏誤之強弱程度），進行變異數之共變數，而以會計人員從事盈餘管理之行為意圖作為應變數，進行 2（代理情境：同時存在或不存在自利誘因與資訊優勢）* 2（道德發展：高或低道德發展）之二因子 ANCOVA，並檢測代理情境與道德發展二者間是否具交互作用。

二、變數定義

本文各項變數之定義整理如表 1。

2 本文所採用之道德發展程度衡量 (SRM-SF)，除廣為國外文獻 (Brugman and Aleva, 2004; Stevenson, Hall, and Innes, 2004) 使用外，國內有許多道德發展之研究也進行採用，例如：寇彧 (2002) 與許慧卿 (2010) 等文獻。

表 1 變數之操作型定義

變數	操作型定義
代理情境	若具有誘因及私有資訊時即視為同時存在自利誘因與資訊優勢；反之，則視為同時未存在自利的動機。
道德發展	指個人的道德發展階段，SRMS 分數愈高代表其道德的發展程度愈高，以平均數將受試者區分為高道德發展與低道德發展兩組 ³ 。
行為意圖	個人評估自己將來會從事盈餘管理的意願與可能性。
態度	個人對於從事盈餘管理的正向或負向評價。
主觀規範	個人自覺重要的參考群體對其從事盈餘管理的認同程度。
知覺行為控制	對於從事盈餘管理，其所能控制的主觀評量。
行為信念	個人對於從事盈餘管理所可能導致結果之機率的主觀衡量。
結果評估	個人對於從事盈餘管理所可能導致結果之價值的主觀衡量。
利他性	自我知覺從事盈餘管理可讓他人得到好處的程度。
自利性	自我知覺從事盈餘管理可以對自我利益增進的程度。
負面效果	自我知覺從事盈餘管理可以對自己或他人造成不利的程度。
規範信念	個人自覺重要的參考群體是否認同其從事盈餘管理行為的主觀判斷。
依從動機	個人自覺會依從重要參考群體意見的意願。
主群體	個人對於經常互動的群體對其從事盈餘管理所給予壓力的認知程度。
次群體	個人對於不常互動的群體對其從事盈餘管理所給予壓力的認知程度。
控制信念	個人對於從事盈餘管理所擁有資源、機會與阻礙多寡的主觀評量。
便利性知覺	促進或阻礙個人從事盈餘管理的因素，對其該行為的影響程度。
自我能力	個人對於從事盈餘管理所需能力的自我評估。
便利狀態	個人擁有從事盈餘管理所需資源或機會多寡的認知。

三、受試者與施測程序

由於本研究涉及較敏感之盈餘管理議題且亦同時衡量受試者之道德發展，預期有效樣本率將偏低，故本研究同時採台灣上市櫃公司之主辦會計與具有實務工作經驗之國內會計學系碩士在職專班學生為受試者，以求擴大有效樣本⁴。問卷採匿名方式填答，共郵寄寄發 1,187 家上市櫃公司會計部門，問卷回收期間約六週，實際回收共 119 份，經扣除無效問卷 45 份後，有效問卷為 74 份。另會計學系碩士在職專班學生

3 本文因考量某些受試者分數恰與中位數相同故必須刪除之，可能會影響到研究結果推論之效度與樣本數的損失。故採平均數做為區分之標準，而非中位數。

4 本文以公司主辦會計人員及會計碩士在職學生為受測者，除因上市櫃公司會計人員回覆問卷比率較低外，Liyanarachchi (2007) 認為關於道德或決策判斷之實驗法研究適合以學生為受測樣本。再者，Libby, Bloomfield, and Nelson (2002)、Liyanarachchi (2007) 及顏信輝與陳慧玲 (2014) 研究均提及，除非研究目的必須使用外，實驗法之研究應盡量避免使用專業人士為受試者。上述研究提出之原因分別基於實務與財務面考量：為處理實驗設計及執行，必需大量取得相似實驗環境的適當受試者，實務上很難找到大量且願意同時受試之會計人員，且所需花費之金額較大；最後，依照外部效度來評斷實驗結果是不適當的，因為就探討因果現象之實驗法而言，內部效度與實驗的真實性更重要。

之受試學生來自國內四所大學，商請任課老師同意後，於各班級上課時間中進行，以對實驗情境進行較佳之控制，填寫時間需約 20~30 分鐘，共發出 120 份問卷，實際回收共 105 份，有效問卷為 84 份，問卷回收情形如表 2 所示。

表 2 受試者之問卷回收情形統計表

受試者 / 項目	回收 (a)	TPB ¹ 廢卷剔除 (b)	未填 ² SRM-SF (c)	SRM-SF ³ 廢卷剔除 (d)	有效回收
主辦會計 (份)	119	12	30	3	74
百分比 (%)		11.21%	38.96%	4.05%	
會計碩士在職生 (份)	105	4	16	1	84
百分比 (%)		3.96%	18.82%	1.19%	
合計 (份)	224	16	46	4	158
百分比 (%)		7.69%	28.40%	2.53%	

註：1. 計畫行為理論 (TPB) 量表廢卷剔除：係指計畫行為理論 (TPB) 量表未完整填答之份數，% 為 $b \div (a - b)$ 。2. 未填寫 SRM-SF 量表：指在計畫行為理論 (TPB) 量表中未完整填答，但卻未填寫 SRM-SF 量表，% 為 $c \div (a - b - c)$ 。3. SRM-SF 量表廢卷剔除：係指依 Gibbs et al. (1992) 之評分標準所剔除之廢卷份數，% 為 $d \div (a - b - c - d)$ 。

整體而言，上市櫃公司主辦會計之女性人數佔 60.81% 高於男性之 39.19%。97% 以上受試者具大學學歷，年齡分布主要於 30~39 歲之間，並有超過半數以上之主辦會計人員具有 10 年以上的相關會計領域工作年資；就公司之產業分布而言，以 55.41% 電子業最多，服務公司平均資本額約為 44.37 億，平均員工人數約為 1,847 人，而其中 89.19% 的公司財務報表係由四大會計師事務所予以查核，且大約半數的公司在過去曾於報表上認列資產減損。會計碩士在職學生樣本之基本資料顯示，女性人數佔 72.62% 亦高於男性之 27.38%，達 63.1% 係介於 30~39 歲之間，有三分之一的學生具 5~10 年的會計工作經驗；就目前所從事的行業分布，仍以電子業為最多，有超過半數的公司財務報表係由四大會計師事務所予以查核，65.48% 的公司在過去未曾於報表上認列資產減損；公司之平均資本額為 70.07 億，平均員工人數為 1,866 人，顯示在性別、年齡、工作經驗、學歷與產業別等特性上，上市櫃公司主辦會計與在職專班學生十分類似。

本研究使用獨立樣本 t 檢定來檢測兩個不同群體之受試者的研究變項是否具有差異，其差異分析結果（未列表）顯示所有相關研究變數 p 值均未達 0.05 的顯著水準，代表此二群樣本不具有顯著差異，因此本研究後續之統計分析係將該兩群體的樣本合併為一，樣本總數共計有 158。

四、統計分析方法

本研究以 ANCOVA 檢測假說 2、3、4，同時使用 LISREL 8.7 軟體來處理結構方程模式之統計資料並檢測假說 1，並以 LISREL 統計的符號與路徑來呈現所建構之「會計人員從事盈餘管理之行為意圖模式」，如圖 2 所示。



圖 2 「會計人員從事盈餘管理之行為意圖模式」之原始假設模式

其中符號說明如下：

1. $\xi_1 \sim \xi_7$ ：潛在自變數。
2. $\eta_1 \sim \eta_4$ ：潛在應變數。
3. $X_1 \sim X_{22}$ ： $\xi_1 \sim \xi_7$ 的觀察指標。
4. $Y_1 \sim Y_{10}$ ： $\eta_1 \sim \eta_4$ 的觀察指標。
5. γ ：表潛在自變數與潛在應變數之關係（例如 $\gamma_{1,2}$ 表示 ξ_1 影響 η_2 之係數）。
6. β ：表潛在應變數與潛在應變數之關係（例如 $\beta_{4,1}$ 表示 η_1 影響 η_4 之係數）。
7. λ_x ：表潛在自變數與觀察變數 X 之關係（例如 $\lambda_{x2,1}$ 表示潛在自變數 ξ_1 與觀察變數 X_2 的關係）。
8. λ_y ：表潛在應變數與觀察變數 Y 之關係（例如 $\lambda_{y2,1}$ 表示潛在應變數 η_1 與觀察變數 Y_2 的關係）。
9. $\delta_1 \sim \delta_{22}$ 表觀察變數 $X_1 \sim X_{22}$ 的測量誤差； $\epsilon_1 \sim \epsilon_{10}$ 表觀察變數 $Y_1 \sim Y_{10}$ 的測量誤差。
10. $\zeta_1, \zeta_2, \zeta_3$ 與 ζ_4 ：表潛在應變數所無法解釋之誤差。

肆、研究結果

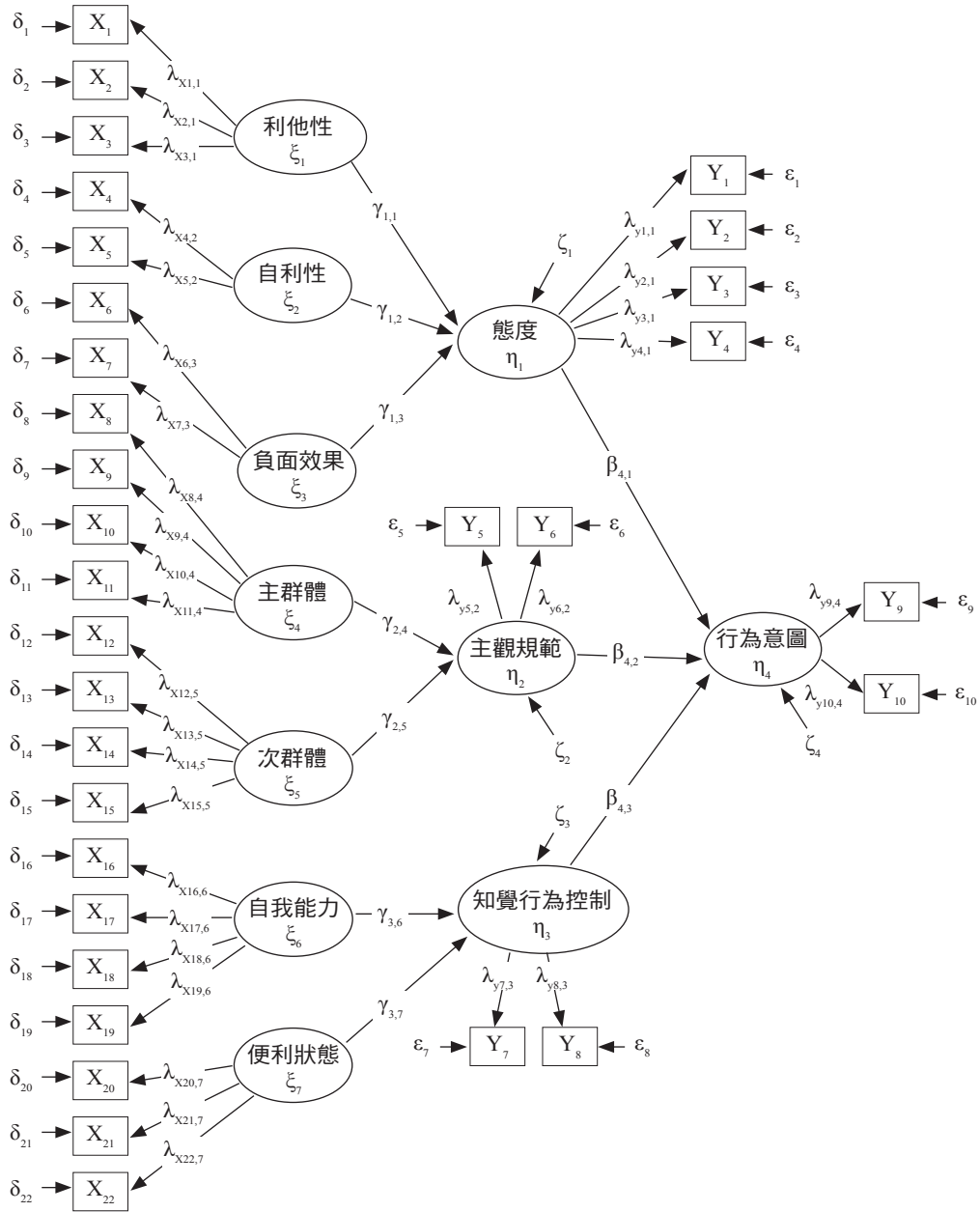
一、t 檢定與 ANCOVA

本文依 Gibbs et al. (1992) 參考手冊標準評量個人道德發展階段之評分，為避免個人主觀的判斷造成評量計分上的差異，除了自行針對所有道德量表評出一組分數外，亦請一位具使用相同量表經驗之研究者，再次針對所有的道德量表予以評分出第二組分數，以確保「道德發展」變數的衡量具有可靠及正確性。經 Pearson 相關分析之結果顯示其相關係數達 0.903，表示兩人對於同一份道德量表之評量方式具一致性。最後，以兩位評分者之分數計算出之平均數 (3.1575) 進行分組，分數高於 3.1575 分者代表具有高道德發展者，反之，即視為低道德發展者。

由表 3 之 ANCOVA 檢定結果指出，在不同代理情境下，會計人員對於從事盈餘管理之行為意圖 p 值達 0.05 顯著水準的差異 (p 值為 0.037)，顯示會計人員會因為處於不同的代理情境下，而對窗飾盈餘的意圖有所差異，因此本研究假說 2 成立；而道德發展亦具顯著之主效果 (p 值為 0.001)，顯示會計人員之道德發展階段對於從事盈餘管理之行為意圖呈顯著影響，故本研究假說 3 成立。此外，代理情境與道德發展二因子間具顯著之交互作用 (p 值為 0.007)，圖 3 呈現其交互作用之情形，顯示代理情境與道德發展二者間存在交互作用，故本研究進一步以 t 檢定來探討兩者之間的關係。

由表 4 結果得知，高道德發展者不論在何種代理情境下，對於從事盈餘管理之行為意圖並無顯著差異 (p 值為 0.972)；反之，低道德發展者，對於從事盈餘管理之行為意圖會因自利誘因與資訊優勢的存在與否而有顯著的差異 (p 值為 0.015)：若處在具有自利誘因與資訊優勢的情境下，對於從事盈餘管理之行為意圖顯著高於同時未存在自利誘因與資訊優勢的情境，此二自變數之交互作用如圖 3 所示，與假說 4 之預期方向相符。

表 3 行為意圖之二因子共變數分析結果 (n = 158)

來源	型 III 平方和	自由度	平均平方和	F 檢定	顯著性
校正後的模式	193.787 ^a	4	48.447	23.824	0.000
截距	2919.911	1	2919.911	1435.880	0.000
社會期望偏誤	157.787	1	157.787	77.592	0.000
代理情境	9.028	1	9.028	4.440	0.037
道德發展	21.633	1	21.633	10.638	0.001
代理情境 * 道德發展	15.130	1	15.130	7.440	0.007
誤差	311.131	153	2.034		
總和	3287.000	158			
校正後的總數	504.918	157			

a. $R^2 = 0.384$ (調整後的 $R^2 = 0.368$)。

代理情境（存在自利／不存在自利）與道德發展（高／低）之交互作用圖



圖 3 代理情境與道德發展之交互作用圖

表 4 不同道德發展受試者其行為意圖之 t 檢定結果

	組別	n	Mean	t 值	p 值
高道德發展者	同時存在自利誘因與資訊優勢	41	3.902	0.036	0.972
	同時未存在自利誘因與資訊優勢	45	3.889		
低道德發展者	同時存在自利誘因與資訊優勢	37	5.054	2.506	0.015**
	同時未存在自利誘因與資訊優勢	35	4.029		

註：** 表 p 值達 0.05 之顯著水準。

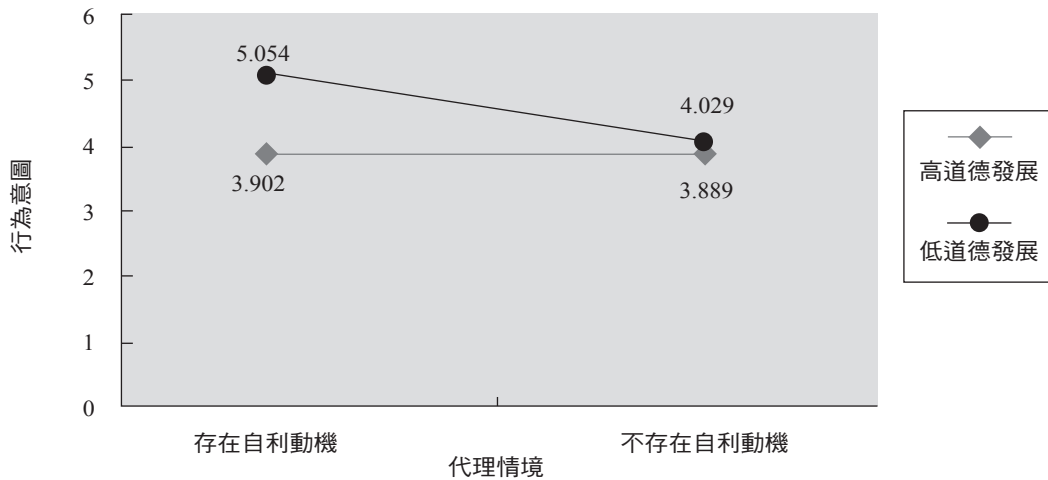
本研究結果顯示若忽略了道德發展變數，代理理論無法完美解釋所有逆選擇或道德風險之問題，亦即只有低道德發展者之行為才符合代理理論之預測，而對高道德發展的會計人員而言，其決策行為並非完全受自利誘因與資訊優勢的影響，亦受到個人道德考量的限制，故假說 2、3 及 4 均獲支持。

二、結構方程模式檢定

由於本研究包含具有自利誘因與不具自利誘因兩種情境，前述發現也支持二種情境下受試者之盈餘管理意圖有顯著差異，故以下針對情境 1（同時存在自利誘因與資訊優勢之情境，n = 78）與情境 2（同時未存在自利誘因與資訊優勢之情境，n = 80）分別檢定於該情境下會計人員從事盈餘管理之行為意圖模式。

檢測情境 1 與情境 2 之原始模式，其參數估計（未附表）在情境 1 的原始假設模式中發現，「主群體」對「主觀規範」之標準化係數 ($\gamma_{2,4} = 0.95$)，以及「自我能力」和「便利狀態」對「知覺行為控制」之標準化係數 ($\gamma_{3,6} = 19.62$ 和 $\gamma_{3,7} = -19.39$) 皆大於 0.95，

產生了違犯估計的現象，故經本研究刪除「Y₈」、「X₉」、「X₁₀」與「X₂₂」等觀察變項後，獲得可接受之正常標準化參數值。同時，於情境 2 之原始模式中，「主群體」和「次群體」對「主觀規範」之標準化係數（ $\gamma_{2,4} = 4.98$ 和 $\gamma_{2,5} = -4.38$ ），以及「自我能力」和「便利狀態」對「知覺行為控制」之標準化係數（ $\gamma_{3,6} = -4.42$ 和 $\gamma_{3,7} = 5.04$ ）亦大於 1，因此刪除「Y₅」、「Y₁₀」、「X₁₀」、「X₁₁」、「X₁₂」、「X₁₅」、「X₁₉」與「X₂₂」等變數後，違犯估計的情形才獲得解決。經由上述刪除變數的處理程序後，形成本研究情境 1 與情境 2 之修正模式，再進行整體適配度之檢定。

（一）模式整體適配度評鑑

情境 1 之模式適配度指標結果如下， $\chi^2/df = 1.108$ 符合小於 2 之判斷值，表示模式之契合度良好；GFI = 0.75、AGFI = 0.69 和 NFI = 0.83 雖未達 0.9 之建議值，但仍達 0.7 左右的水準，顯示本模式之整體適配度為適中；而 NNFI = 0.94、PGFI = 0.59、RMSEA = 0.037 與 CFI = 0.95 等皆符合可被接受之標準值。情境 2 之模式適配度方面，亦有類似之結果，顯示多項指標達可接受之標準值。

（二）模式內在結構適配度評鑑

在修正後衡量模式之效度檢定方面（未附表），情境 1 與情境 2 之所有觀察變項的標準化估計參數其 t 值皆大於 2.575，所有觀察指標之 p 值皆達 0.01 的顯著水準；換言之，情境 1 與情境 2 的所有觀察變項在反映其所形成的潛在變項上具有相當之效度。

在信度檢定方面（未附表），多元相關平方 (Squared Multiple Correlation; SMC) 反映觀察變項能被潛在變項解釋的百分比，同時也反映了觀察變項的信度，一般而言，SMC 大於 0.5 為佳；依據情境 1 之研究結果得知，28 個觀察變項中有 7 個變項（X₁₁、X₁₆、X₁₇、X₂₀、X₂₁、Y₆ 與 Y₁₀）之 SMC 值介於 0.29~0.47 之間，未達最佳標準，另其餘 21 個變項皆大於 0.5 的標準值；同時，本研究亦以 Cronbach's α 衡量各構面變數的一致性，其結果顯示，有 3 個變項在 0.7 以下但仍維持於 0.6 以上，其餘潛在變項的 α 值皆大於 0.7，表示整體信度大致上符合標準，而情境 2 亦有類似結果，因此就量表之整體信度判斷而言，符合良好之信度水準。

（三）結構模式之檢定

依據檢定結果，本研究將相關之方程式彙整於表 5 中，此外圖 4（情境 1）與圖 5（情境 2）為本研究之路徑分析圖。

表 5 顯示不論情境 1 或 2，會計人員對盈餘管理之「態度」對於其從事盈餘管理之行為意圖產生顯著影響（情境 1 係數 = 0.8，t 值 = 7.35；情境 2 係數 = 0.83，t 值 = 10.59），然而「主觀規範」及「知覺行為控制」對從事盈餘管理之行為意圖並未達顯著水準；此結果說明不論在何種情境下，本研究假說 1a 成立，假說 1b 與假說 1c 則不成立。故對我國會計人員而言，其從事盈餘管理之行為意圖，受到他們對盈餘管理之態度有直接之影響，而不會考慮主觀規範或知覺行為控制。

表 5 結構方程式之彙整表

情境	結構方程式	R ²
情境 1 (同時存在自利誘因與資訊優勢)	BI = 0.8*** AT + 0.12 SN - 0.08 PBC	0.73
	AT = 0.59*** ALT + 0.19** SI - 0.38*** NE	0.74
	SN = 0.85*** PG + 0.11 SG	0.82
	PBC = 0.86** SE - 0.59 FC	0.20
情境 2 (同時未存在自利誘因與資訊優勢)	BI = 0.83*** AT + 0.01 SN + 0.01 PBC	0.71
	AT = 0.54*** ALT - 0.15 SI - 0.65*** NE	0.91
	SN = 0.87*** PG - 0.5* SG	0.27
	PBC = 0.36 SE + 0.49** FC	0.61

註：*** 表 p 值達 0.01 顯著水準，** 表 p 值達 0.05 顯著水準，* 表 p 值達 0.1 顯著水準。

三、額外分析

本研究將影響行為意圖的「態度」、「主觀規範」與「知覺行為控制」三個變項予以解構，以下進一步探討解構之各細項對其相對變項是否具有解釋力（統計值未列表）：

(一) 「利他性」、「自利性」和「負面效果」與態度之關係

在具有自利誘因之情境下，態度信念中的「利他性」、「自利性」與「負面效果」對從事盈餘管理之態度皆達顯著水準，代表「利他性」、「自利性」對我國會計人員從事盈餘管理之態度具有正面的顯著影響，而「負面效果」則對態度呈反向的顯著影響；其中又以「利他性」對從事盈餘管理之態度的影響程度最大 ($\gamma_{1,1} = 0.59$)，故在培養正確「態度」之努力上，由教育「利他性」角度之觀點導入，效果將最大。而在不具有自利誘因之情境下，態度信念中的「利他性」與「負面效果」對從事盈餘管理之態度 p 值亦達 0.01 的顯著水準，分別對態度具有正向 ($\gamma_{1,1} = 0.54$) 與負向 ($\gamma_{1,3} = -0.65$) 之影響。綜上可知，不論在何種代理情境下，利他性與負面效果都是影響態度最重要之因素，此提供未來透過實施盈餘管理教育來培養正確態度所應強調之觀點。

(二) 「主群體」和「次群體」與主觀規範之關係

就情境 1 而言，主觀規範信念中的「主群體」，對會計人員從事盈餘管理之主觀規範達 p 值 < 0.01 之顯著水準 ($\gamma_{2,4} = 0.85$, t 值 = 4.07)，而「次群體」並未達顯著水準。在情境 2 下，「主群體」($\gamma_{2,4} = 0.87$, t 值 = 3.42) 與「次群體」($\gamma_{2,5} = -0.5$, t 值 = -1.93) 對會計人員從事盈餘管理之主觀規範皆具有顯著影響，其中又以主群體對主觀規範的影響較大。

(三) 「自我能力」和「便利狀態」與知覺行為控制之關係

情境 1 結果顯示，「自我能力」對會計人員從事盈餘管理之知覺行為控制具有顯著正向的影響 ($\gamma_{3,6} = 0.86$, t 值 = 1.97)，「便利狀態」則對從事盈餘管理之知覺行為控制不具有顯著影響力；在不具自利誘因下則有相反之發現，「便利狀態」對會計人員從事盈餘管理之知覺行為控制具有顯著正相關的影響 ($\gamma_{3,7} = 0.49$, t 值 = 2.07)，

「自我能力」則對從事盈餘管理之知覺行為控制不具有顯著影響力，顯示是否具有自利之條件，影響「自我能力」和「便利狀態」與知覺行為控制之可能關係。



圖 4 「盈餘管理之行為意圖模式」路徑圖（情境 1：同時存在自利誘因與資訊優勢）

註：1. 圖中數字為路徑標準化係數；2. *** 表 p 值達 0.01 顯著水準，** 表 p 值達 0.05 顯著水準，+ 係指參照指標。

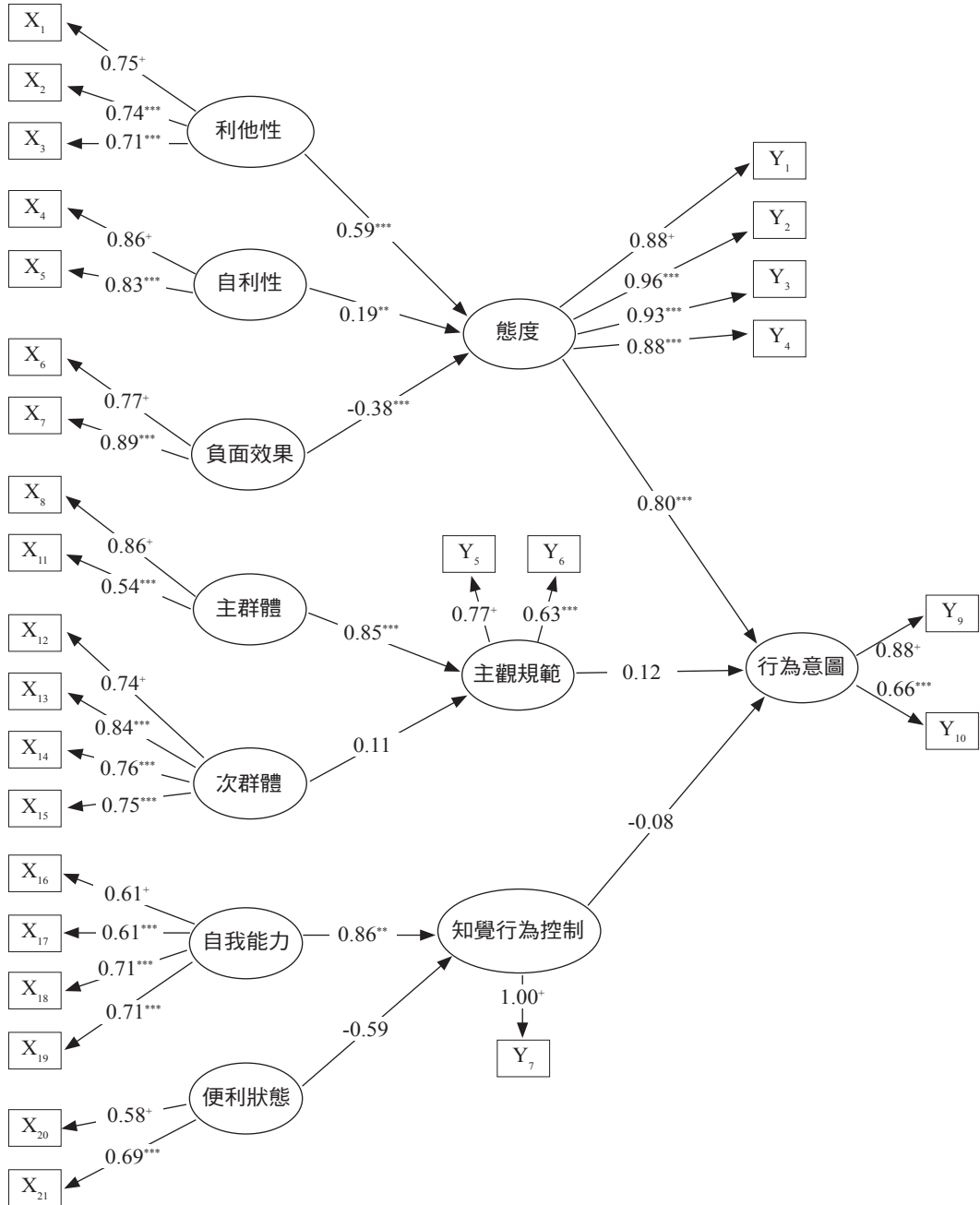

圖 5 「盈餘管理之行為意圖模式」路徑圖 (情境 2：同時未存在自利誘因與資訊優勢)
 註：1. 圖中數字為路徑標準化係數；2. *** 表 p 值達 0.01 顯著水準，** 表 p 值達 0.05 顯著水準，* 表 p 值達 0.1 顯著水準，+ 係指參照指標。

伍、結論、啟示、限制與未來研究建議

本研究以計畫行為理論探討是否個別影響會計人員從事盈餘管理之行為意圖，結果發現僅有「態度」構面具解釋盈餘管理意圖之能力（假說 1a 獲支持），而「主觀規範」與「知覺行為控制」並未具解釋盈餘管理意圖之能力（假說 1b 與假說 1c 未獲支持）。此說明若要減緩我國會計人員之盈餘管理意圖，透過在「態度」觀念上之強化，可能比建立制度機制（例如公司治理）之規範或是稽核與懲罰機制（例如內部控制與稽核）之建立更為有效。本研究進一步解構「態度」構面之影響細項後發現，「利他性」不論在是否具有自利條件之情境，均顯著正向影響態度構面，因此透過強化會計人員其職能在「利他性」觀點上之教育，將最有助於影響其「態度」。加強對會計人員闡釋，若發生財報弊案（安隆、博達與力霸等）則將對資本市場秩序及正常經濟運作之傷害程度，以及盈餘管理對各利害關係人可能之負面影響，此對會計人員盈餘管理意圖之影響更為直接。本研究亦發現在具有與不具有自利條件之情境下，「自利性」與「負面效果」分別具有解釋力，顯示在會計人員具有自利條件時，透過對「自利性」觀念之教育，方可影響會計人員之態度，但是若再不具自利條件之環境下，則恰應採相反之措施：即須強調「負面效果」而非「自利性」。

其次，本研究發現主群體對於主觀規範呈正向顯著影響，顯示經常可以面對面互動的主群體，乃是會計人員從事盈餘管理「主觀規範」的最主要考量，亦即會計人員對於盈餘管理，較會考慮依從公司主管階層、同事或主管機關等所給予之意見；至於次群體之影響方面，僅在不具自利之情境下，始會對盈餘管理的主觀規範呈負向影響。綜上得知，加強對公司管理階層或同事之間（主群體）從事盈餘管理觀念的修正，例如：從公司治理角度健全組織文化與公司管理的正確認知，使主群體在組織文化的薰陶下形成對盈餘管理意圖之正當氛圍，能減少會計人員進行盈餘管理之意圖，此效果可能會比宣導保護公司債權人及股東權益（次群體），在會計人員盈餘管理意圖之「主觀規範」上發揮更大之效果。

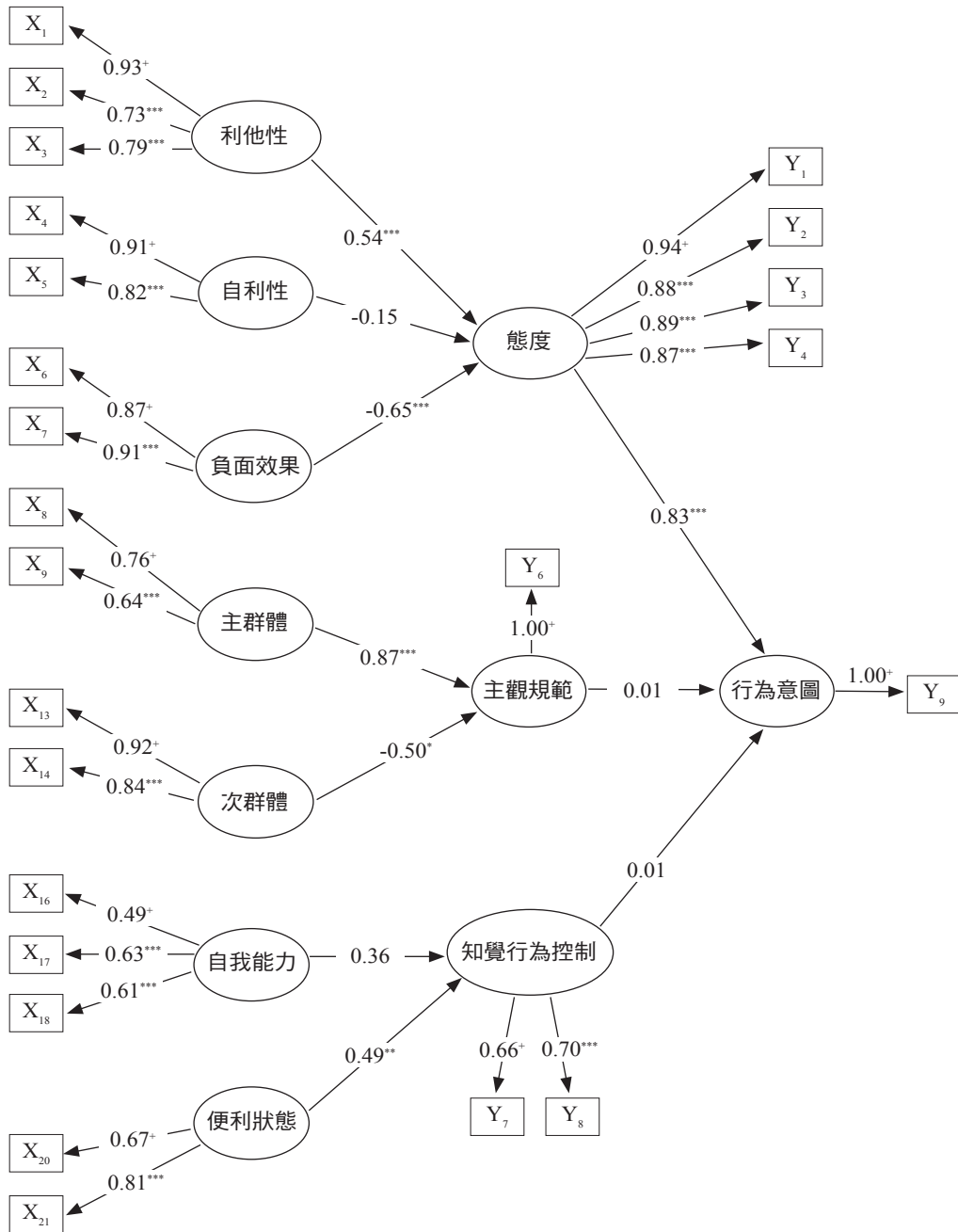
本研究發現我國會計人員於存在代理情境之自利條件下，進行盈餘管理之行為意圖，高於未存在自利條件時（假說 2 獲支持），故企業若能設計避免減緩自利條件之管理機制，當可防範會計人員進行盈餘管理。然而，本研究亦發現道德發展程度高者較道德發展程度低者，其從事盈餘管理之行為意圖較低（假說 3 獲支持），因此聘用較高道德發展程度之會計人員，或是透過有助提升會計人員道德發展之培訓課程設計，亦有助降低盈餘管理意圖。此外，代理情境對盈餘管理行為意圖之影響程度，低道德發展程度者將顯著高於高道德發展程度者（亦即道德發展程度與代理境具有交互作用，假說 4 獲支持），此等結果也說明單獨以經濟學之代理理論或是心理學之道德發展均不足以全部解釋我國會計人員之盈餘管理意圖，爾後學術界於研究盈餘管理議題時，可能需透過此兩理論之整合，方能對影響盈餘管理意圖之變數，提供更全貌之

了解。

本研究之研究限制如下，由於本研究涉及之議題較敏感，雖然本研究已採統計方法控制社會期望偏誤之可能影響，並無法確切知悉公司會計人員是否能依據其決策行為誠實作答；其次，由於問卷發放期間正值年度報表之結帳期間，加以本文涉及盈餘管理與道德層面之敏感議題，導致本文回收率偏低。再者，本文之受測者年紀多落於30歲至39歲之間，於現實生活中經歷盈餘管理決策之可能性稍低，故對於研究結果之解釋上，仍須謹慎。研究建議方面，盈餘管理意圖或許與文化或社會環境機制（如法律責任）有關，本研究係以台灣之會計從業人員為受試者，未來研究可嘗試於不同文化中進行，以瞭解本研究所提出之會計人員盈餘管理意圖模式，是否會因文化或地區不同而有不同之發現。最後，除本研究探討之代理情境與道德發展變數外，影響個人從事盈餘管理意圖之變數仍多，例如文獻發現 (Klein, 2002; Xie, Davidson, and DaDalt, 2003) 較強之公司治理機制（如審計委員會）將會減少企業之盈餘管理，故建議後續研究可由其他重要變數（公司治理監督機制）進行探討。

Behavioral Intention of Earnings Management: The Explanation of Agency Problem, Moral Development and Theory of Planned Behavior

Sin-Hui Yen, Professor, Department of Accounting, Tamkang University

Yu-Shan Chang, Assistant Professor, Department of Accounting, Tamkang University

Mei-Chi Wu, Auditor, Deloitte Taiwan

1. Purpose/Objective

Since Enron's announcement of bankruptcy in 2001, a number of financial scandals have been uncovered around the world (e.g., WorldCom, Procomp, Far Eastern Air Transport, and Rebar). Window dressing of financial statements and improper earnings management behavior have caused widespread mistrust among the general public with regard to financial statements. In response, supervisory units have tightened regulations and worked to promote corporate governance in order to prevent similar occurrences in the future.

Material misstatements in financial statements can be attributed to intentional fraud or inadvertent mistakes; the difference between the two is intent. The Theory of Planned Behavior (TPB) proposed by Ajzen (1985) has been widely applied to capture behavioral intention. Statements on Auditing Standards (SAS), published in the U.S., defined three major factors of fraud based on theories in the field of criminology: incentives/pressure, opportunity, and attitudes/rationalization. The integration of these factors in research could provide a more complete understanding of earnings management behavior. Thus, using TPB as the framework, this study integrated scenarios of agency problems with variables in moral development to develop a psychological model that reveals the behavioral intentions of accountants in Taiwan with regard to earnings management.

2. Design/Methodology/Approach

This study uses questionnaires to collect primary data in order to test the research model. The background of earnings management in the questionnaire deals with the impairment of assets. Working from the perspective of psychological decision-making, this study employs TPB for the integration of various scenarios related to agency problems and moral development. We establish a behavior and intentions model comprising three constructs, i.e., attitude, subjective norms, and perceived behavioral control, to identify factors influencing the behavioral intention of accountants with regard to earnings

management.

The sample comprises 158 chief accountants working at listed or over-the-counter-traded companies as well as MBA students specializing in accounting. ANCOVA and structural equation modeling (SEM) are used to test our hypotheses.

3. Findings

The primary findings of this study are as follows. First, in the behavioral intention model, the explanatory power of the attitude construct with regard to behavioral intentions in earnings management is significantly greater than those of subjective norms and perceived behavioral control. As a result, it can be concluded that interventions aimed at correcting the attitudes of accountants toward earnings management are more effective in mitigating earnings management intention, compared to measures focusing on the norms of the system.

Secondly, differences in scenarios of agency problem have significant influence over the behavioral intention of accountants engaging in earnings management. Accountants are more likely to engage in earnings management in scenarios with self-benefiting incentives and with opportunities to gain an advantage in information asymmetry, compared to scenarios without either of the above features. This demonstrates that management mechanisms aiming at curbing information asymmetry could be useful in curtailing earnings management.

Third, accountants at lower levels of moral development display significantly greater behavioral intention to engage in earnings management than those at higher levels in their moral development.

Finally, the existence of agency problem and the degree of moral development exert interaction effects on the intention of accountants to engage in earnings management.

4. Research Limitations/Implications

Statistical methods are applied to control the effect of social desirability bias. However, we are not sure if the accountants provided honest answers regarding their decision-making behavior. Since the questionnaires were distributed during the peak season in the industry, and that a considerable number of the respondents were chief accountants in major corporations, the recovery rate turns out to be low. In addition, this study deals with sensitive issues, which may have discouraged many individuals from participating. Moreover, most of the respondents are aged between 30 and 39, which means that they are far less likely to

have encountered or participated in earnings management decisions, compared to their senior counterparts. Due to the limitations mentioned above, we remain conservative when interpreting research results.

This study presents several implications. First, scenarios involving potential agency problems have a direct influence on earnings management intention. This provides evidence to support the argument that efforts to reduce information asymmetry and self-benefiting incentives could be effective in the prevention of earnings management. Second, the degree of moral development is an important factor underlying earnings management intention. The integrity of highly-developed individuals prevent them from engaging in earnings management, even in scenarios of agency problem with opportunities for self-benefit. Thus, education and on-the-job training that enhances moral development fundamentally help eliminate earnings management. Finally, training methods emphasizing particular attitude can effectively influence earnings management intention. Among the sub-constructs of attitude, altruism is found to be the most effective in curbing intentions to engage in earnings management. These findings should thus be taken into account when preparing future training materials.

5. Originality/Contribution

This study contributes to the literature in the following ways. To the best of our knowledge, this is the first study in Taiwan that incorporates TPB into accounting, although such methodology has been employed in other domains.

Moreover, we combine TPB with two important factors related to earnings management: moral development and agency problems. This enables us to reveal the relationships among these variables in a more comprehensive manner than was previously possible and to identify the psychological factors influencing the earnings management intentions of accountants in Taiwan.

Third, after dividing TPB into three constructs: attitude, subjective norms, and perceived behavioral control, we decompose and discuss them individually to arrive at more subtle nuances in thinking.

Earnings management has received widespread attention; however, most investigations in this area are based on archival material, rather than capturing the psychological factors of stakeholders who are directly concerned. This study adopts an experimental design to examine the earnings management intentions of accountants from a psychological aspect,

complemented by investigation into agency problems and moral behavior. As far as we know, no previous academic paper has experimented the psychological factors that influence earnings management. The achievements of this study could be used to supplement investigations on earnings management from a capital market's perspective, expand analysis on earnings management from the individual psychological level, and complement studies on earnings management employing different methodologies.

參考文獻

- 池文海、林憬、王智永與張明暉，2011，使用者採用 GPS 科技產品行為意圖之研究，**創新與管理**，8 卷 2 期：29-60。(Chih, Wen-Hai, Lin, Ching, Wang, Ze-Yung, and Chang, Min-Wei. 2011. The study of the users' behavioral intention of using GPS technological products. *Journal of Innovation and Management*, 8 (2): 29-60.)
- 朱斌好、葉旭榮與黃俊英，2002，志工參與行為意圖模式的建構及其在老人福利機構志工招募的應用，**管理學報**，19 卷 3 期：475-505。(Chu, Pin-Yu, Yeh, Hsu-Jung, and Huang, Jun-Ying. 2002. An integrated volunteer behavior model and its application on recruiting volunteers for foundations for the elderly. *Journal of Management*, 19 (3): 475-505.)
- 汪明生、陳正料與林錦郎，2005，政府內部顧客參與行為之研究：以都市垃圾清運業務委外案為例，**公共行政學報**，15 期：81-129。(Wang, Ming-Shen, Chen, Cheng-Liaou, and Lin, Chin-Lang. 2005. A study of participating behavior for the internal customers of government: An example of contracting-out of city's garbage clean-up. *Journal of Public Administration*, 15: 81-129.)
- 林有志與廖宜鋒，2006，提前採用資產減損公報之公司特性及盈餘管理動機，**文大商管學報**，11 卷 1 期：11-28。(Lin, Yu-Chih, and Liao, Yi-Feng. 2006. Firm characteristics and the motivations of earnings management for the early adoption of new accounting standard: Accounting for asset impairment. *Business Review*, 11 (1): 11-28.)
- 林鴻南與廖則竣，2011，預測盜版軟體的使用：知覺風險、軟體成本、道德義務與計畫行為理論之整合模式，**電子商務學報**，13 卷 1 期：55-76。doi: 10.6188/JEB.2011.13(1).04 (Lin, Hong-Nan, and Liao, Che-Chen. 2011. Predicting the use of pirated software: Integrating perceived risk, software cost, and moral obligation with the theory of planned behavior. *Journal of E-Business*, 13 (1): 55-76. doi: 10.6188/JEB.2011.13(1).04)
- 邱奕文，2011，以計畫行為理論探討足球員投注運動彩券之行為意圖，**輔仁大學體育學刊**，10 期：45-65。(Chiu, Yi-Wen. 2011. Applies the theory of planned behavior to discussion the behavioral intention of sports lottery betting in soccer players. *Journal of Physical Education Fu Jen Catholic University*, 10: 45-65.)
- 涂珮瓊、許文耀、張正雄與陳盈如，2011，門診癌症患者參與心理社會介入之意圖評估－計畫行為理論之運用，**中華心理衛生學刊**，24 卷 3 期：403-428。(Tu, Pei-Chiung, Hsu, Wen-Yau, Chang, Cheng-Shyong, and Chen, Yin-Ju. 2011.

- Utility of the theory of planned behavior (TPB) for exploring intentions to participate in psychosocial intervention for cancer survivors in an oncology outpatient department. *Formosa Journal of Mental Health*, 24 (3): 403-428.)
- 陳協勝、吳濟華與朱斌好，2002，婦女接受子宮頸抹片檢查行為意圖模式之研究，*中華心理衛生學刊*，15卷3期：31-66。(Chen, Hsieh-Sheng, Wu, Jih-Hwa, and Chu, Pin-Yu. 2002. A study on woman's behavior intention model of cervical cancer screening. *Formosa Journal of Mental Health*, 15 (3): 31-66.)
- 許建民，2006，職棒比賽現場觀賞行為意圖之研究－計畫行為理論之應用，*國立體育學院論叢*，17卷4期：11-24。(Hsu, Chien-Ming. 2006. A study of the attendance intention toward professional baseball game-application of the theory of planned behavior. *Journal of Physical Education and Sports*, 17 (4): 11-24.)
- 許慧卿，2010，性別差異的道德論述初探：女性道德發展的確立，*社會科學學報*，17卷：1-20。(Hsu, Hui-Ching. 2010. Initiative researches of moral elaboration on sex difference. *Journal of Social Science*, 17: 1-20.)
- 寇彥，2002，青少年道德判斷、價值取向發展及其與首選觀念影響源之關係，*應用心理學研究*，14期：151-181。(Kou, Yu. 2002. The developments of adolescents' moral judgment, value orientation and their relations to sources of influence on moral thought. *Research in Applied Psychology*, 14: 151-181.)
- 黃日証與林承賢，2013，以計畫行為理論探討縮短數位落差之持續使用行為，*商略學報*，5卷1期：57-78。(Huang, Jih-Jeng, and Lin, Cheng-Xian. 2013. Using the theory of planned behavior to explain the continuous use behavior of the digital divide. *International Journal of Commerce and Strategy*, 5 (1): 57-78.)
- 黃振豐與張寶光，2008，中國社會主義環境下代理問題與組織道德對經理人專案評估決策之影響，*管理學報*，25卷6期：599-614。(Huang, Cheng-Li, and Chang, Bao-Guang. 2008. The effects of ethical environment and agency problem on managers' project evaluation decision under the socialism society in China. *Journal of Management*, 25 (6): 599-614.)
- 曾小青、李貴富、王全三與黃秋冬，2011，盈餘管理動機與資產減損會計：中國證據，*臺大管理論叢*，22卷1期：1-30。doi: 10.6226/NTURM2011.22.1.1 (Zeng, Xiao-Qing, Li, Kuei-Fu, Wang, Chuan-San, and Huang, Qiu-Dong. 2011. The motive for earnings management and accounting for asset impairment: Evidence from China. *NTU Management Review*, 22 (1): 1-30. doi: 10.6226/NTURM 2011.22.1.1)
- 顏信輝與沈耀祖，2004，道德哲理、上司壓力對會計人員道德判斷之影響，*創新與管*

- 理，1 卷 1 期：143-165。(Yen, Sin-Hui, and Shen, Yao-Tsu. 2004. The influence of moral philosophy and obedience pressure on ethical judgment of accountants. *Journal of Innovation and Management*, 1 (1): 143-165.)
- 顏信輝與曹嘉玲，2009，資產減損與裁決性應計項目之關聯性，*臺大管理論叢*，19 卷 2 期：165-194。(Yen, Sin-Hui, and Chao, Chia-Ling. 2009. Asset write-offs and discretionary accruals. *NTU Management Review*, 19 (2): 165-194.)
- 顏信輝與陳慧玲，2014，道德意識、稀釋效果與順序效應對道德判斷之影響：以盈餘管理議題為例，*管理與系統*，21 卷 2 期：295-328。(Yen, Sin-Hui, and Chen, Hui-Ling. 2014. The influence of ethical ideology, dilution effect and order effect on moral judgment: An experimental study of earnings management. *Journal of Management & Systems*, 21 (2): 295-328.)
- 顏信輝與楊淑玲，2004，會計實務與學習行為道德態度之探討，*會計與公司治理*，1 卷 1 期：47-71。(Yen, Sin-Hui, and Yang, Shu-Ling. 2004. The study of ethical attitudes of accounting practice and academic behavior. *Journal of Accounting and Corporate Governance*, 1 (1): 47-71.)
- 顏信輝與簡穗，2004，我國會計人員道德發展之探討：科系、年級、性別與事務所工作經驗之影響，*會計評論*，38 期：1-29。(Yen, Sin-Hui, and Chien, Sui. 2004. The effects of program majors, years at college, gender, and auditing experience on accountants' level of moral reasoning. *The International Journal of Accounting Studies*, 38: 1-29.)
- Ajzen, I. 1985. From intention to action: A theory of planned behavior. In Kuhl, J., and Beckmann, J. (Eds.), *Action Control: From Cognition to Behavior*: 11-39. New York, NY: Springer-Verlag. doi: 10.1007/978-3-642-69746-3_2
- Ajzen, I., and Fishbein, M. 1975. *Belief, Attitude, Intention, and Behavior: An Introduction to Theory and Research*. Boston, MA: Addison-Wesley Publishing.
- _____. 1980. *Understanding Attitudes and Predicting Social Behavior*. Englewood Cliffs, NJ: Prentice-Hall.
- Booth, P., and Schulz, A. 2004. The impact of an ethical environment on managers' project evaluation judgments under agency problem conditions. *Accounting, Organizations and Society*, 29 (5): 473-488. doi: 10.1016/S0361-3682(03)00012-6
- Brugman, D., and Aleva, A. E. 2004. Developmental delay or regression in moral reasoning by juvenile delinquents?. *Journal of Moral Education*, 33 (3): 321-338. doi: 10.1080/0305724042000733082
- Caneghem, T. V. 2004. The impact of audit quality on earnings rounding-up behavior: Some

- UK evidence. *European Accounting Review*, 13 (4): 771-786. doi: 10.1080/0963818042000216866
- Carpenter, T. D., and Reimers, J. L. 2005. Unethical and fraudulent financial reporting: Applying the theory of planned behavior. *Journal of Business Ethics*, 60 (2): 115-129. doi: 10.1007/s10551-004-7370-9
- Chang, C. J., and Yen, S. H. 2007. The effects of moral development and adverse selection conditions on managers' project continuance decisions: A study in the pacific-rim region. *Journal of Business Ethics*, 76 (3): 347-360. doi: 10.1007/s10551-006-9286-z
- Chen, C. J. P., Chen, S., Su, X., and Wang, Y. 2004. Incentives for and consequences of initial voluntary asset write-downs in the emerging Chinese market. *Journal of International Accounting Research*, 3 (1): 43-61. doi: 10.2308/jiar.2004.3.1.43
- Cummings, R., Dyas, L., Maddux, C. D., and Kochman, A. 2001. Principled moral reasoning and behavior of preservice teacher education students. *Accounting Educational Research Journal*, 38 (1): 143-158. doi: 10.3102/00028312038001143
- Duh, R. R., Lee, W. C., and Lin, C. C. 2009. Reversing an impairment loss and earnings management: The role of corporate governance. *The International Journal of Accounting*, 44 (2): 113-137. doi: 10.1016/j.intacc.2009.03.001
- Eisenhardt, K. M. 1989. Agency theory: An assessment and review. *Academy of Management Review*, 14 (1): 57-74. doi: 10.5465/AMR.1989.4279003
- Elliott, J., and Shaw, W. 1988. Write-offs as accounting procedures to manage perceptions. *Journal of Accounting Research*, 26 (Supplement): 91-119. doi: 10.2307/2491182
- Gibbs, J. C., Basinger, K. S., and Fuller, D. 1992. *Moral Maturity: Measuring the Development of Sociomoral Reflection*. Hillsdale, NJ: Lawrence Erlbaum Associates.
- Gillett, P. R., and Uddin, N. 2002. The effects of moral reasoning and self-monitoring CFO intentions to report fraudulently on financial statements. *Journal of Business Ethics*, 40 (1): 15-32. doi: 10.1023/A:1019931524716
- Harrison, P., Chow, C. W., Wu, A., and Harrell, A. 1999. A cross-cultural investigation of managers' project evaluation decisions. *Behavioral Research in Accounting*, 11: 144-160.
- Hayn, C. 1995. The information content of losses. *Journal of Accounting and Economics*, 20 (2): 125-153. doi: 10.1016/0165-4101(95)00397-2
- Hill, J. G. 1999. Deconstructing sunbeam: Contemporary issues in corporate governance.

- University of Cincinnati Law Review*, 67: 1099-1127. doi: 10.2139/ssrn.166893
- Ho, S. S. M., and Wong, K. S. 2001. A study of the relationship between corporate governance structures and the extent of voluntary disclosure. *Journal of International Accounting, Auditing and Taxation*, 10 (2): 139-156. doi: 10.1016/S1061-9518(01)00041-6
- Jensen, M. C., and Meckling, W. H. 1976. Theory of the firm: Managerial behavior, agency costs and ownership structure. *Journal of Financial Economics*, 3 (4): 305-360. doi: 10.1016/0304-405X(76)90026-X
- Klein, A. 2002. Audit committee, board of director characteristics, and earnings management. *Journal of Accounting and Economics*, 33 (3): 375-400. doi: 10.1016/S0165-4101(02)00059-9
- Libby, R., Bloomfield, R., and Nelson, M. W. 2002. Experimental research in financial accounting. *Accounting, Organizations, and Society*, 27 (8): 775-810. doi: 10.1016/S0361-3682(01)00011-3
- Liyanarachchi, G. A. 2007. Feasibility of using student subjects in accounting experiments: A review. *Pacific Accounting Review*, 19 (1): 47-67. doi: 10.1108/01140580710754647
- Loebbecke, J. K., Eining, M. M., and Willingham, J. J. 1989. Auditors' experience with material irregularities: Frequency, nature, and detectability. *Auditing: A Journal of Practice and Theory*, 9 (1): 1-28.
- Moore, G. C., and Benbasat, I. 1991. Development of an instrument to measure the perceptions of adopting an information technology innovation. *Information Systems Research*, 2 (3): 192-222. doi: 10.1287/isre.2.3.192
- Ponemon, L. 1992. Auditor underreporting of time and moral reasoning: An experimental-lab study. *Contemporary Accounting Research*, 9 (1): 171-189. doi: 10.1111/j.1911-3846.1992.tb00875.x
- Rees, L., Gill, S., and Gore, R. 1996. An investigation of asset write-downs and concurrent abnormal accruals. *Journal of Accounting Research*, 34 (Supplement): 157-169. doi: 10.2307/2491431
- Riedl, J. E. 2004. An examination of long-lived asset impairments. *The Accounting Review*, 79 (3): 823-852. doi: 10.2308/accr.2004.79.3.823
- Rutledge, W. R., and Karim, K. E. 1999. The influence of self-interest and ethical considerations on managers' evaluation judgments. *Accounting, Organizations and Society*, 24 (2): 173-184. doi: 10.1016/S0361-3682(98)00027-0

- Salter, S., and Sharp, D. 2001. Agency effects and escalation of commitment: Do small national culture differences matter?. *The International Journal of Accounting*, 36 (1): 33-45. doi: 10.1016/S0020-7063(01)00084-X
- Shimp, T., and Kavas, A. 1984. The theory of reasoned action applied to coupon usage. *Journal of Consumer Research*, 11 (3): 795-809. doi: 10.1086/209015
- Stevenson, S. F., Hall, G., and Innes, J. M. 2004. Rationalizing criminal behavior: The influences of criminal sentiments on socialmoral development in violence offenders and nonoffenders. *International Journal of Offender Therapy and Comparative Criminology*, 48 (2): 161-174. doi: 10.1177/0306624X03258483
- Sunder, S. 1997. *Theory of Accounting and Control*. Cincinnati, OH: South-Western Publishing.
- Taylor, S. E., and Todd, P. A. 1995a. Decomposition and crossover effects in the theory of planned behavior: A study of consumer adoption intentions. *International Journal of Research in Marketing*, 12 (2): 137-155. doi: 10.1016/0167-8116(94)00019-K
- _____. 1995b. An integrated model of waste management behavior: A test of household recycling and composting intentions. *Environment and Behavior*, 27 (5): 603-630. doi: 10.1177/0013916595275001
- Xie, B., Davidson, W., and DaDalt, P. 2003. Earnings management and corporate governance: The roles of the board and the audit committee. *Journal of Corporate Finance*, 9 (3): 295-317. doi: 10.1016/S0929-1199(02)00006-8

作者簡介

顏信輝

淡江大學會計學系教授，國立臺灣大學會計博士。主要研究領域為行為會計、財務會計準則。學術論文曾發表於 Behavioral Research in Accounting、Corporate Governance: An International Review、Journal of Business Ethics、Research in Accounting Regulation、Journal of Statistics and Management Systems、The International Journal of Business and Finance Research、證券市場發展季刊、臺大管理論叢、會計評論、管理學報、當代會計、會計審計論叢等學術期刊。

* 張瑀珊

淡江大學會計學系助理教授，國立臺北大學會計博士。主要教授會計學及成本與管理會計，主要研究領域為財務會計、審計品質與公司治理。學術論文曾發表於 Research in Accounting Regulation、Research in Accounting in Emerging Economies、交大管理學報、管理與系統、中華會計學刊、當代會計與會計審計論叢等學術期刊。

吳美奇

淡江大學會計碩士，目前任職於勤業眾信會計師事務所查帳員。

作者們感謝兩位匿名評審與編輯之寶貴意見，惟文責由作者自負。

* E-mail: ysc@mail.tku.edu.tw